

REFERENCIAS.-

N°	DENOMINACION	CANT.	MATERIAL
1	PNL 75-75-10 según DIN 1028 L=890mm	2	Acero galv.
2	PNL 75-75-10 según DIN 1028 L=1400mm	2	Acero galv.
3	Estribo Ø12	6	Acero galv.
4	Planchuela e=8mm	4	Acero galv.
5	Bulon W Ø¾" c/tuerca contratuercas y arandela	10	Acero galv.

NOTA: Medidas expresadas en milímetros
El perfil 75-75-10 se podrá sustituir por PNL 3" x 3" x 3/8"

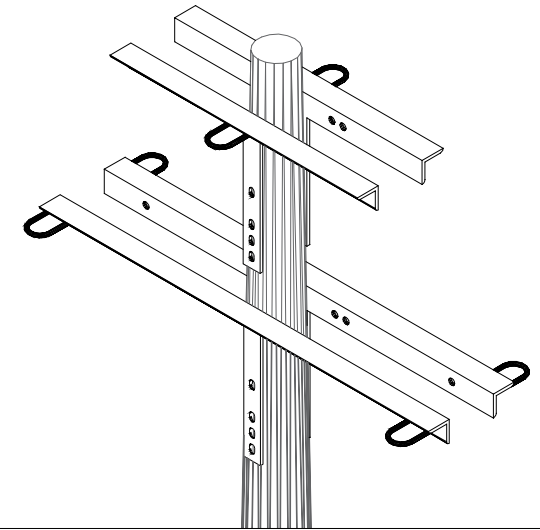

MODIFICACIONES A LA VERSION 09/03
SE AGREGAN BULONES DE REFERENCIA 5

UTE GERENCIA SECTOR PROYECTOS Y NORMALIZACION
GERENCIA DIVISION REDES DE DISTRIBUCION

Palacio de la Luz Piso 5 Tel 2090560 Fax 2083084 Email porcis@ute.com.uy pcya.red@ute.com.uy

PLANO NORMALIZADO CRUCETA CA1

TEMA	HERRAJES PARA LINEAS AEREAS DE 6 Y 15 kV	N° PLANO	ESCALA
			1:10

FECHA	TECNICO	DIBUJANTE	CODIGO
VERSION ORIGINAL 05/01	INES ALMARAZ	J.CARBALLO	053340/06
VERSION ACTUAL 10/20	RODRIGO BLANCO	RODRIGO BLANCO	SUPERVISOR
ARCHIVO	AA-DIBUJ/02-MATERIALES/15KV/HERRAJES/053340.dwg		FILOMENA RAVA